

ALEX / GINGER

TECHNICAL FILE / DOSSIER TECHNIQUE :

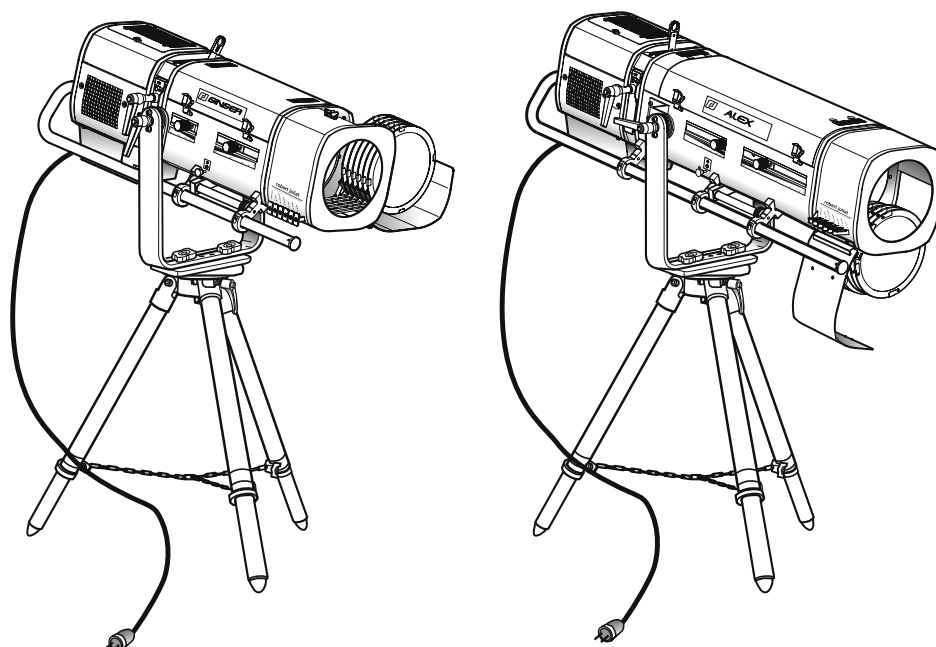

"ALEX" 1117 - 1117 C
"GINGER" 1417 - 1417 C

2000/2500W TUNGSTEN FOLLOWSPOTS /
PROJECTEURS DE POURSUITE
HALOGÈNE 2000/2500W

ALEX - V2
GINGER - V3

VALIDATION : 25/05/13

DN30772301



ROBERT JULIAT

You have in your possession a ROBERT JULIAT HMI followspot. We would like to congratulate you on your choice.

The performance of the followspot depends on the care you'll give to its maintenance. We advise you to read this manual and then keep it for reference.

Do not hesitate to come up with suggestions; it's thanks to you that our products will continue to improve.

Thank you.

ROBERT JULIAT

Vous venez de prendre possession de votre nouveau projecteur de poursuite et nous vous remercions de votre choix.

Le résultat que vous en obtiendrez dépendra pour beaucoup du soin que vous apporterez à son entretien, aussi nous vous conseillons de lire ces quelques pages qui ont été écrites à votre intention et de les conserver en cas de nécessité.

Ne manquez pas de nous faire part de vos idées ou suggestions; c'est grâce à vous que le produit pourra évoluer.

Merci de votre attention.

ROBERT JULIAT

CONTENTS

Section: A TECHNICAL DATA

<i>User's instructions</i>	A - 1
<i>Identification plate</i>	A - 3
<i>Using the lighting unit</i>	A - 3
<i>Placing the lamp</i>	A - 5

Section: B MAINTENANCE

<i>Aspheric lens & reflector</i>	B - 1
<i>Changing the colour frames and colours</i>	B - 1
<i>Electrical diagram - Lamp house</i>	B - 2

Section: C SPARE PARTS LIST

<i>6 way colour changer unit</i>	C - 1 & 2
<i>Lens tube parts for 1117 / C</i>	C - 3, 4 & 5
<i>Lens tube parts for 1417 / C</i>	C - 6, 7 & 8
<i>Overhead stand (option)</i>	C - 8
<i>Filter holder / Local control</i>	C - 9
<i>Mechanical dimmer</i>	C - 10
<i>Lamp housing</i>	C - 11
<i>Lamp housing inner parts / Heavy duty adjustable yoke (option)</i>	C - 12
<i>Gobo holder</i>	C - 12
<i>Socket parts, lamp reference & optic holder</i>	C - 13
<i>Fan & ignition parts</i>	C - 14
<i>Black-out iris cassette</i>	C - 15

SOMMAIRE

Section: A UTILISATION

Consignes d'utilisation.....	A - 2
Plaque signalétique.....	A - 4
Utilisation du projecteur.....	A - 4
Mise en place de la lampe.....	A - 5

Section: B ENTRETIEN

Lentille asphérique & miroir.....	B - 1
Echange des porte-filtres et des gélatines.....	B - 1
Schéma électrique - lanterne.....	B - 2

Section: C NOMENCLATURE

Changeur 6 couleurs.....	C - 1 & 2
Pièces zoom pour 1117 / C.....	C - 3, 4 & 5
Pièces zoom pour 1417 / C.....	C - 6, 7 & 8
Jambe de pont (option).....	C - 8
Dépoli basculant / Commande locale.....	C - 9
Manuel obturateur.....	C - 10
Lanterne.....	C - 11
Pièces intérieures lanterne / Fourche renforcée orientable (option).....	C - 12
Support gobo.....	C - 12
Douille, lampe référence & support optique.....	C - 13
Ventilation & amorceur.....	C - 14
Cassette iris.....	C - 15



Tungsten or Incandescent Lamp Spotlights

Please read all instructions carefully before operating the appliance.

GENERAL INSTRUCTIONS

1. Not for residential use.
2. **These fixtures must only be serviced by a qualified technician.**
3. In addition to the instructions indicated on this page, relevant health and safety requirements of the appropriate EU Directives must be adhered to at all times.
4. This fixture is in compliance with section 17 - Lighting appliance for theatre stages, television, cinema and photograph studios. Standards NF EN 60598-1 and NF EN 60598-2-17.
5. This fixture is rated as IP20, and is for indoor use only.

FIXTURE

6. Warning: disconnect from mains supply before servicing.
7. Ensure fixture is correctly mounted on an appropriate support.
8. Protection screens, lenses and filters must be replaced in the event of any damage, such as cracks or deep scratches, since these might reduce performance.
9. When hung or flown the fixture must be secured by an additional hanging accessory (such as a safety cable or bond) of suitable length.
10. Safety bonds or cables must be securely attached to the back of the fixture and be as short as possible, or rolled up as necessary, to minimise travel distance should the fixture be dislodged.
11. Movable accessories (barn doors, spill rings etc.) must also be secured with a suitable safety cable or bond at the front of the fixture.
12. The combined weight of both the fixture and the accessories must be considered when choosing the load-bearing capability of safety cable or bond.
13. Do not open lighting fixture when the lamp is ignited.
14. Warning: Both lamp and lamp housing become hot during use. Allow fixture to cool before servicing
15. Do not tamper with design of fixture nor any of its safety features.
16. Tighten electrical mains cable connections regularly and replace with one of identical specification if damaged.
17. Use only with correct power supply.

Ventilation

18. Keep well away from flammable material.
19. Not for outdoor use. Do not cover. Do not permit fixture to get wet.
20. To avoid overheating, do not obstruct air vents.
21. Ensure any cooling fans are in correct working order. If fans are not working, turn fixture off immediately and service as necessary.

Lamp

22. Check that the lamp voltage corresponds to the mains voltage used. Only use a lamp of type and voltage indicated on lamp housing or packaging.
23. Replace lamp if damaged or deformed by heat.
24. Ensure lamp is correctly fitted before use.

Cleaning

25. Clean all optical parts (lenses, lamps, etc) with alcohol-based cleaner.
26. Regularly remove dust from mirror with a soft, clean cloth.
27. Clean all filters regularly.

PLEASE NOTE

These products have been built to conform to European standards relating to professional lighting equipment. Any modification made to our products will void the manufacturers' warranty.



Projecteurs pour lampes à halogène ou incandescence

Avant de mettre l'appareil sous tension, veuillez lire attentivement les instructions ci-après.

CONSIGNES GÉNÉRALES

1. Impropre à l'usage domestique.
2. **Matériel professionnel : intervention par technicien qualifié uniquement.**
3. Outre les consignes d'utilisation figurant dans la présente notice, vous devrez respecter les prescriptions générales de sécurité et de prévention des accidents édictées par le législateur.
4. L'appareil auquel est attachée cette notice rentre dans la section 17 - Luminaires pour éclairage de scènes de théâtre, des studios de télévision, de cinéma et de photographie. NF EN 60598-1 et NF EN 60598-2-17.
5. Ces appareils sont considérés IP20 et réservés à une utilisation intérieure.

PROJECTEUR

6. Attention : isoler électriquement avant toute intervention.
7. Veiller à ce que le projecteur soit monté avec un support approprié (trépied ou crochet).
8. Les écrans de protection, les lentilles ou les filtres doivent être remplacés s'ils sont visiblement endommagés au point que leur efficacité en soit diminuée, par exemple par des fêlures ou des rayures profondes.
9. En position suspendue (crochet, boulon...), l'appareil doit obligatoirement être assuré par une suspension auxiliaire (élingue, chaîne...) convenablement dimensionnée et ancrée à l'arrière de l'appareil. La liaison devra être effectuée au plus court, au besoin avec plusieurs tours si la longueur de l'élingue ou de la chaîne le nécessite.
10. Les accessoires amovibles (coupe-flux, cône antihalo...) doivent également être assurés par une élingue de taille appropriée, ancrée à l'avant de l'appareil. Tenir compte de leur poids pour la charge d'accrochage.
11. Ne pas ouvrir l'appareil sous tension.
12. Attention : Lampe et supports chauds. Attendre que l'appareil soit froid avant toute intervention.
13. Ne pas modifier la sécurité.
14. Resserrer régulièrement les connexions et contrôler l'état des câbles. Si le câble est détérioré, le remplacer par un câble identique.

Ventilation

15. Ne pas placer le projecteur à proximité de matière inflammable.
16. Ne pas utiliser à l'extérieur. Ne pas couvrir.
17. Pour éviter toute surchauffe de l'appareil, ne jamais boucher les passages d'air.
18. Si l'appareil comporte un ou plusieurs ventilateurs, vérifier qu'ils fonctionnent bien. Si un dysfonctionnement apparaît à ce niveau, éteindre immédiatement le projecteur et effectuer les réparations nécessaires.

Lampe

19. Remplacer toute lampe endommagée ou déformée par la chaleur.
20. Ne pas utiliser de lampes de type différent ou de puissance supérieure à celle indiquée.
21. Contrôler que la tension de la lampe correspond bien à la tension secteur de l'installation.
22. Ne pas mettre sous tension sans lampe en place.

Nettoyage

23. Ne pas toucher les lampes et l'intérieur des miroirs avec les doigts.
24. Nettoyer les lentilles et les lampes avec de l'alcool.
25. Dépoussiérer régulièrement les miroirs avec un chiffon doux, sec et propre.
26. Si l'appareil comporte des filtres, les dépoussiérer régulièrement.

REMARQUE

Appareils réalisés en conformité avec les directives européennes de normalisation appliquées au matériel d'éclairage professionnel. Toute modification du produit dégage la responsabilité du constructeur.



THE IDENTIFICATION PLATE.

- The identification plate is situated on the back of tungsten followspot.

- | | |
|--|--|
| <p>1 Technical characteristics :</p> <ul style="list-style-type: none"> - P = Maximum power authorised. - A = Lamp normal intensity. - U = Voltage at the lamp terminal. - Hz = Frequency. - t a = surrounding temperature. - t max = External maximum temperature of the unit. - IP 20 = indoor use ONLY. <p>2 Net weight without stand.</p> <p>3 Serial number.</p> | <p>4 European conformity.</p> <p>5 The brand mark, manufacturer's name and origin of the product.</p> <p>6 Restrictive position use: front view.</p> <p>7 Lighting unit reference.</p> <p>8 Minimum distance between a flammable material and the lighting unit.</p> <p>9 Gobo size.</p> <p>10 Admissible lamps.</p> <p>11 WEEE directive label.</p> <p>12 Read manual.</p> <p>13 Class 1 product.</p> |
|--|--|

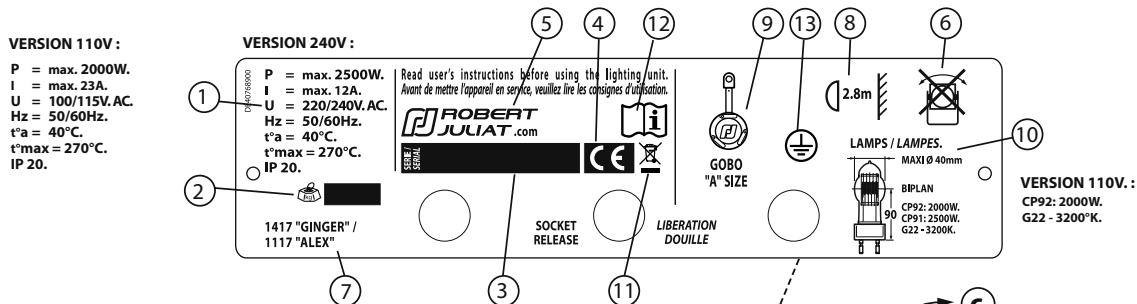

USING THE LIGHTING UNIT.

IMPORTANT.

Before use, make sure the mains voltage corresponds to the voltage of the lamp.

- Turn the switch (b) to the "OFF" position.
- Make sure the lamp is correctly mounted inside the lamp housing (c).
- (Refer to section A - 5)
- Plug the cable (d) to the mains.
- Turning the switch (b) to the "ON" position lights up the lighting unit.

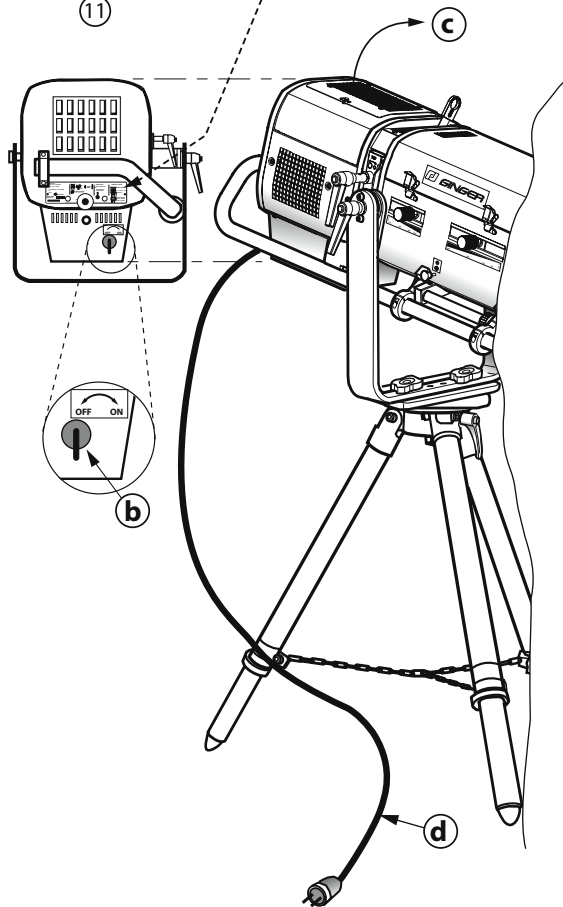

WARNING !

- Never open the lamp house's bonnet. housing when the lighting unit is on.
- Read section A - 1 attentively, "User's instructions".

Units :

- | | | | |
|--------------|--------------------------------|---------------|------------------------|
| - Dimensions | = metre (m) millimetre (mm). | - Frequency | = Hertz (Hz). |
| - Weight | = kilogram (kg). | - Power | = Watt (W). |
| - Intensity | = Ampere (A) milliampere (mA). | - Temperature | = Degree Celsius (°C). |
| - Voltage | = Volt (V). | | |

Robert Juliat reserve the right to change or alter any of the items detailed on this page, to increase or improve manufacturing techniques without prior notice.



ROBERT JULIAT

DOSSIER TECHNIQUE

POURSUITES HALOGENE 2000/2500W

1117 & 1117C
1417 & 1417C

Section A - 4

LA PLAQUE SIGNALÉTIQUE.

- La plaque signalétique est montée sur l'arrière de la poursuite halogène.

- Caractéristiques techniques :
 - P = puissance maximum autorisée.
 - A = Intensité normale de la lampe.
 - U = Tension aux bornes de la lampe.
 - Hz = Fréquence.
 - t a = température ambiante.
 - t max = température maximum extérieure de la carrosserie.
 - IP 20 = utilisation intérieure uniquement.
- Poids net sans pied.
- Numéro de série.
- Conformité Européenne.
- Le sigle, nom du constructeur et l'origine du produit.
- Positions restrictives d'utilisation: en vue de face.
- Référence du projecteur.
- Distance minimum d'une matière inflammable par rapport à l'appareil.
- Taille du gobo.
- Lampes admissibles.
- Marquage directive DEEE.
- Lire le manuel.
- Produit de classe 1.

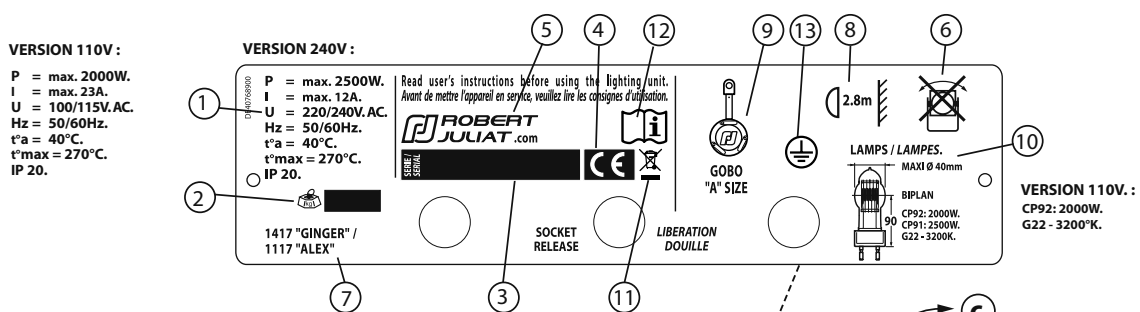

UTILISATION DU PROJECTEUR.

IMPORTANT.

Avant utilisation, vérifier que la tension du secteur corresponde bien à celle indiquée sur la lampe.

- Mettre l'interrupteur (b) sur la position "OFF".
- Monter la lampe correctement dans le lanterne (c).
- (voir section A -5)
- Raccorder le cordon (d) sur le secteur.
- Mettre l'interrupteur (b) sur la position "ON" pour allumer le projecteur.

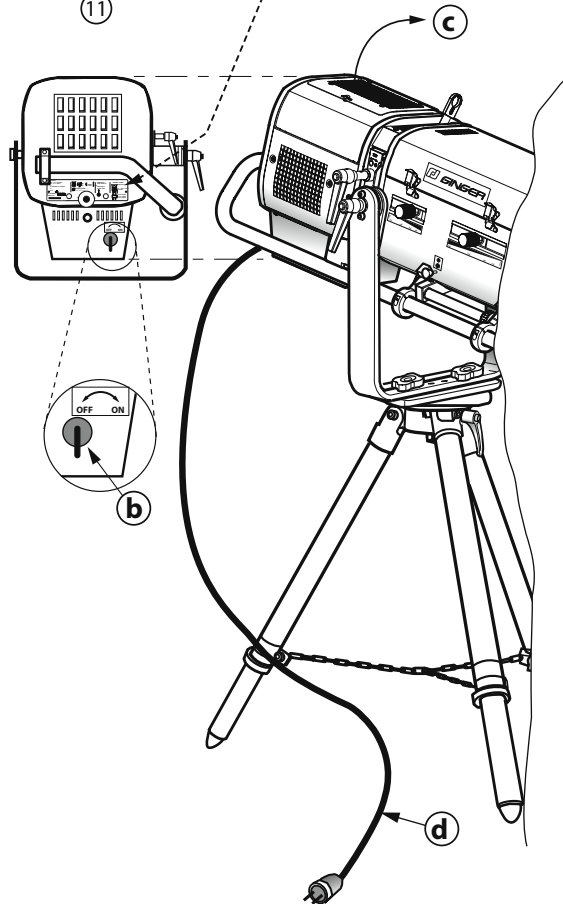

ATTENTION !

- Ne jamais ouvrir le capot de lanterne, projecteur allumé.
- Lire attentivement section A - 2, "Consignes d'utilisation".

Unités utilisées :

- Dimensions = mètre (m) millimètre (mm).
- Poids = kilogramme (kg).
- Intensité = Ampère (A) milliampère (mA).
- Tension = Volt (V).
- Fréquence = Hertz (Hz).
- Puissance = Watt (W).
- Température = Degré Celsius (°C).

Le constructeur se réserve la possibilité de modifier ses matériels sans avis préalable. Les renseignements mentionnés sur cette notice sont donnés à titre indicatif et ne sauraient présenter de caractère contractuel.



ROBERT JULIAT

TECHNICAL FILE / DOSSIER TECHNIQUE

TUNGSTEN FOLLOWSPOTS / POURSUITES HALOGENE

1117 & 1117C
1417 & 1417C

Section A - 5

PLACING THE LAMP / MISE EN PLACE DE LA LAMPE

User's precautions :

- Disconnect from the mains.
(Lamp housing switch in the «OFF» position).
- Wait until lamp is cold, before replacing.
- Avoid touching the bulb of the lamp.

Précautions d'emploi:

- S'assurer d'être hors tension
(Interrupteur de la lanterne sur "OFF").
- Lampe froide.
- Eviter de toucher le bulbe de la lampe.

- Open the Lamp house's bonnet.
- Press the button ① to set free the socket jaws ②.
- Place the lamp ③ into the socket ④.
- Let go of the button ① to block the jaws into place.
- Close the bonnet of the lamp housing.
- **Refer to section A - 3 before connecting to the mains.**

- Ouvrir le capot de la lanterne.
- Appuyer ① pour libérer les mâchoires de la douille ②.
- Positionner la lampe ③ dans la douille ④.
- Relâcher ① pour bloquer les mâchoires de la douille.
- Fermer le capot de la lanterne.
- **Voir section A - 4 avant raccordement sur le secteur.**

**Disconnect from the mains before any servicing.
Service only by qualified technician /
Isoler électriquement avant toute intervention.
Intervention par technicien qualifié.**

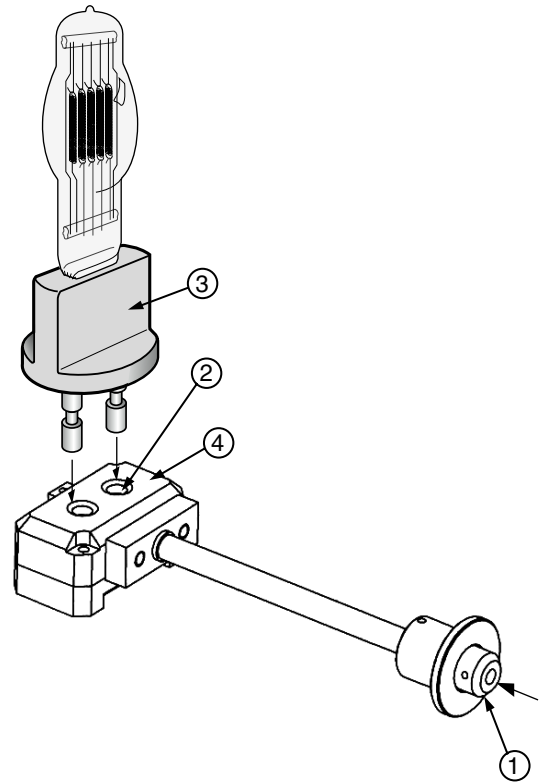



ROBERT JULIAT

TECHNICAL FILE / DOSSIER TECHNIQUE

TUNGSTEN FOLLOWSPOTS / POURSUITES HALOGENE

1117 & 1117C
1417 & 1417C

Section B - 1

**Disconnect from the mains before any servicing.
Service only by qualified technician /
Isoler électriquement avant toute intervention.
Intervention par technicien qualifié.**

MAINTENANCE

ASPHERIC LENS & REFLECTOR.

- Disconnect from the mains.
- Open the lamp house's bonnet.
- Take out the lamp.
(Refer to section A - 9).

- Unscrew the lock ①.
- Take out the lens holder set ②.
- Clean the lens ③ and the reflector ④ with a soft dry cloth.
- Remount the lens holder set ②.

- Clean in the same way, the lenses in the lens tube.

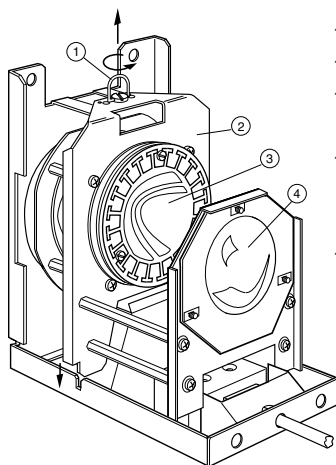

ENTRETIEN

LENTILLE ASPHÉRIQUE & MIROIR.

- S'assurer d'être hors tension.
- Ouvrir le capot de la lanterne.
- Sortir la lampe.
(Voir section A - 9).

- Desserrer le verrou ①.
- Retirer l'ensemble porte-lentille ②.
- Essuyer la lentille ③ et le miroir ④ avec un chiffon doux et sec.
- Remonter l'ensemble porte-lentille ②.

- Nettoyer de la même façon les lentilles à l'intérieur du zoom.

CHANGING THE COLOUR FRAMES AND COLOURS. ECHANGE DES PORTE-FILTRES & DES FILTRES /

- Remove the colour frame from the slot ①.
- For changing a colour, open the 4 clips ②.
- Cut out a colour ③ : $\varnothing 207$.
- For a longer gel life, it is recommended to place the darker colours towards the front of the followspot and the I.R. filter (set to Cold Beam).

- Echange de l'ensemble porte-filtre ①.
- Echange d'un filtre : ouvrir les 4 clips ②.
- Découpe des filtres ③ : $\varnothing 207$.

- Pour prolonger la durée de vie des gélatines, il est préférable d'utiliser les couleurs les plus foncées à l'avant de la poursuite et le filtre I.R. (en position Cold Beam).

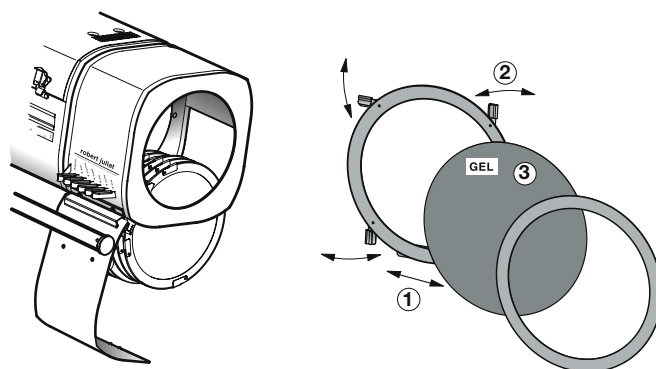



ROBERT JULIAT

TECHNICAL FILE / DOSSIER TECHNIQUE

TUNGSTEN FOLLOWSPOTS / POURSUITES HALOGENE

1117 & 1117C
1417 & 1417C

Section B - 2

LAMPE HOUSE - ELECTRICAL DIAGRAM /
PLAN ELECTRIQUE - LANTERNE

Vue de dessous de la lanterne /
Lamp house viewed from underneath.

(*) Version :
Nord- Américaine /
North-American (NA).

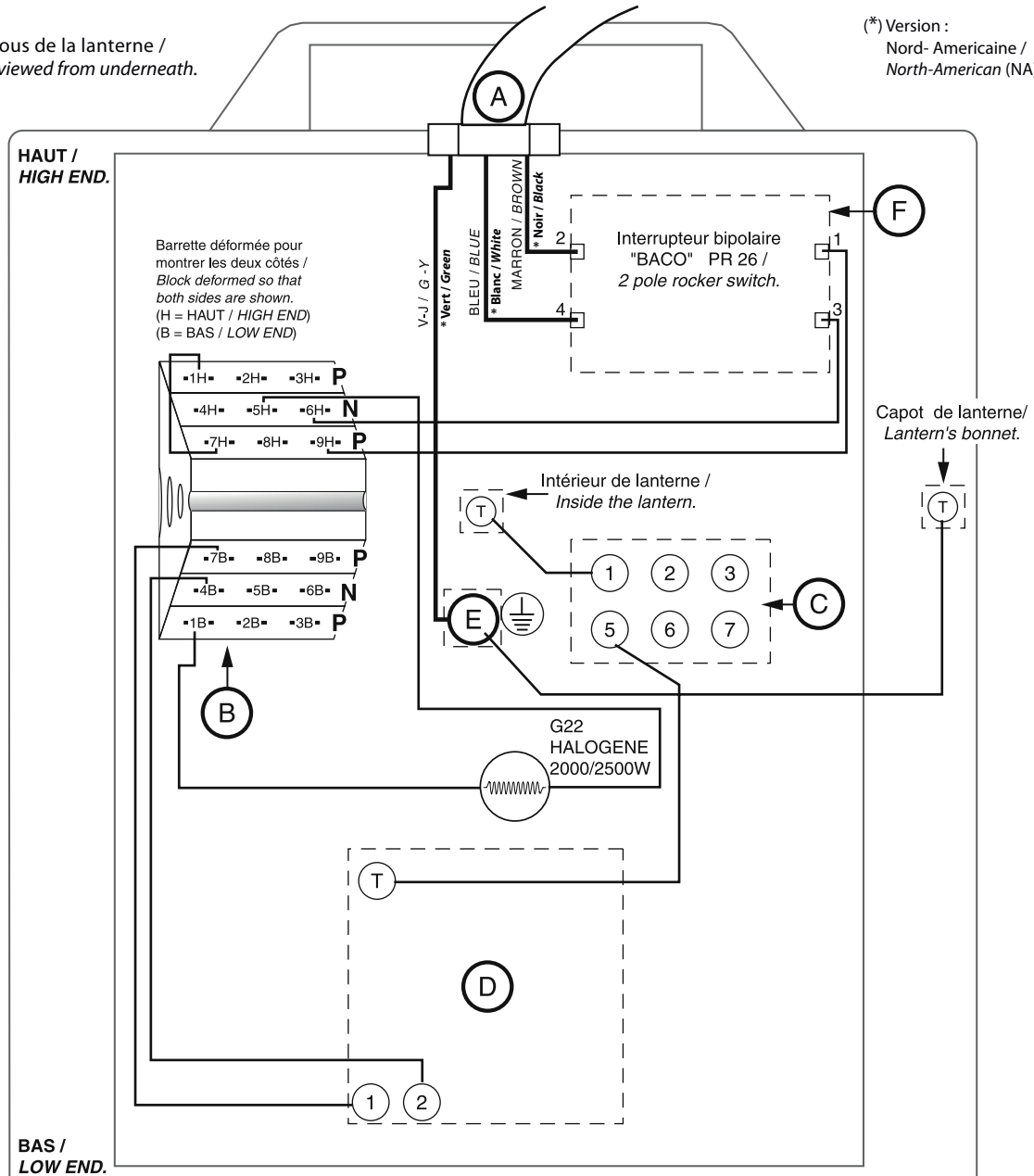

REP	CODE	DESIGNATION
A	1017P10014 1017P10013	Câble / Cable - 110V. (NA). Câble / Cable - 230V. (STANDARD).
B	ME06200407	Barrette de jonction / Junction block.
C	ME06300013	Barrette de terre / Earth block.
D	ME14220202 ME14115201	Ventilateur / Fan - 230V. (STANDARD). Ventilateur / Fan - 110V. (NA).
E		Terre principale / Main earth.
F	ME04100019	Interrupteur bipolaire / 2 pole rocker switch.

Robert Juliat reserve the right to change or alter any of the items detailed on this page, to increase or improve manufacturing techniques without prior notice.

Le constructeur se réserve la possibilité de modifier ses matériels sans avis préalable. Les renseignements mentionnés sur cette notice sont donnés à titre indicatif et ne sauraient présenter de caractère contractuel.



**2000/2500W TUNGSTEN FOLLOWSPOTS /
POURSUITES HALOGÈNE 2000/2500W**

**SPARE PARTS LIST /
NOMENCLATURE PIÈCES DÉTACHÉES**

**1117 & 1117C
1417 & 1417C**

Section C - 1

REP	CODE	DESCRIPTION
A	1119P30101	Ensemble changeur 6 couleurs / Complete 6 way colour changer unit (BOOMERANG).
1	1011P30101	Corps kit couleurs / Colour changer unit (250 x 250).
2	1011P30102	Capot kit couleurs / Bonnet.
3	1011P30004	Porte-filtre sans rondelle / Filter holder without disk.
4	DJ40584800	Plaque verrouillage kit couleur / Locking plate.
5	DJ40579300	Butée de capot / Bonnet stopper.
6	DJ30032201	Rondelle porte-gélatines / Filter holder disk.
8	DE40691700	Repère couleur aimanté porte-filtre / Colour indicator magnet (Ø210).
9	DE40493300	Étiquette toutes poursuites / General followspot sticker (HMI GELATINE H-T).
10	VI04030010	Rondelle contact à picot / Contact washer (Ø4).
11	VI04020001	Ecrou / Nut (M4).
12	VI04010012	Vis / Screw (M4).
13	PD10110007	Profil PVC souple / Plastic protection.
14	CF00300034	Mousse adhésive / Shock absorber.
15	CF00300040	Caoutchouc adhésif / Rubber shock absorber.
22	ME07060402	Bouchon noir / Black plug (Ø6).
23	1011P30105	Mécanisme gélatine boomerang monté / Mounted filter mechanism.

C	PD10110009	Ensemble porte-filtre (sans filtre) / Complete filter frame (without filter).
----------	-------------------	--

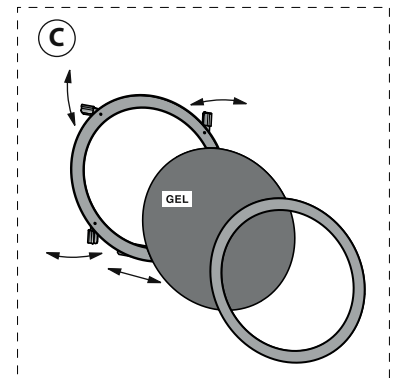
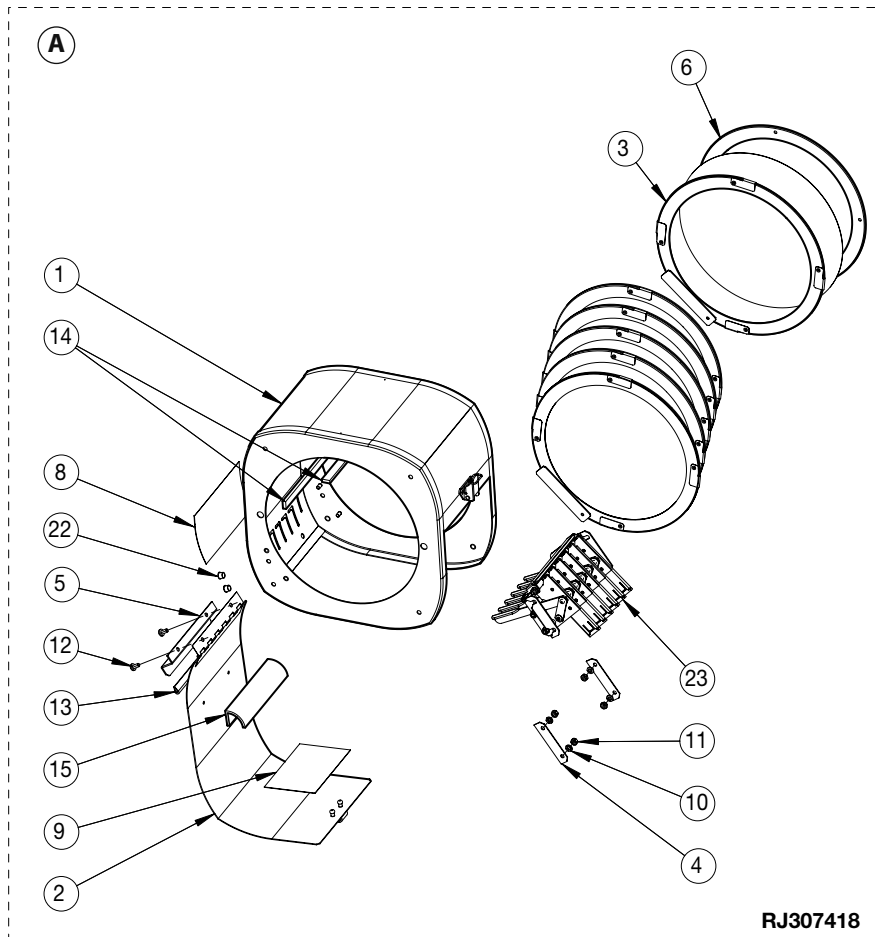

Voir aussi section B - 1 /
See also section B - 1.

Mesures en mm / Measurements are in mm.

Le constructeur se réserve la possibilité de modifier ses matériels sans avis préalable. Les renseignements mentionnés sur cette notice sont donnés à titre indicatif et ne sauraient présenter de caractère contractuel.

Robert Juliat reserve the right to change or alter any of the items detailed on this page, to increase or improve manufacturing techniques without prior notice.

! ATTENTION - Pour passer une commande de pièces détachées, utiliser toujours les codes. / WARNING - Always use the codes, when ordering spare parts. !



**2000/2500W TUNGSTEN FOLLOWSPOTS /
POURSUITES HALOGÈNE 2000/2500W**

**SPARE PARTS LIST /
NOMENCLATURE PIÈCES DÉTACHÉES**

**1117 & 1117C
1417 & 1417C**

Section C - 2

REP	CODE	DESCRIPTION
B	1449P30000	Ensemble changeur 6 couleurs complet / Complete 6 way colour changer unit (PUSH/PULL) GINGER (OPTION: ALEX).
1	1459P30003	Kit couleurs vide (sans boîte de ventilation) / Empty colour changer unit (without fan box).
2	1011P30005	Support rondelle gelatine / Filter disk.
3	1011P30004	Porte filtre sans rondelle / Filter holder without disk.
4	DJ30032201	Rondelle / Disk (Ø212).
5	DJ40007401	Axe / Axle (Ø4).
6	DJ40011100	U de maintien caoutchouc kit couleurs / Shock absorber support.
7	DJ40029700	Pièce d'arrêt capot kit couleurs / Shock absorber (Outer).
8	DJ40203801	Pièce de glissement des carrés de guidage KC / Sliding handle stabler.
9	DJ40203802	Pièce de glissement des carrés de guidage KC / Sliding handle stabler.
10	DJ40207901	Plaque presse téflon kit couleurs / Plastic press plate.
11	DJ40211601	Tiges de manoeuvre KC / Filter axle.
12	DJ40557500	Support gélatine KC / Filter support.
13	DE40493300	Etiquette pour tous projecteurs poursuite / General followspot sticker (GELATINE H-T).
14	DE40691700	Repère de couleur aimanté pour porte-filtre / Colour indicator magnet (Ø210).
15	DU30221907	Entretoise lisse / Spacer.
16	DU30221968	Entretoise lisse / Spacer.
17	DU30222011	Colonnette / Spacer.
18	DT40280801	Ressort 5 spires / Spring.
19	CF00000005	Colle / Glue (Loctite).
20	PD10110008	Rondin EPDM cellulaire / Shock absorber (Inner - Ø20 mm).
21	PD10110007	Profil PVC souple / Plastic protection.
22	VI04020004	Ecrou / Nut (M4).
23	VI04012004	Filet / Handle connection (M4).
24	VI04020009	Ecrou cage / Nut cage (M4).
25	VI03240007	Rivet.
26	VI03020009	Ecrou / Nut (M3).
27	1011P30006	Tirette kit couleurs / Sliding handle.
28	VI04010012	Vis / Screw (M4).
29	DJ40482400	Cache pour corps kit couleur / Cover.

C	PD10110009	Ensemble porte-filtre (sans filtre) / Complete filter frame (without filter).
----------	-------------------	--

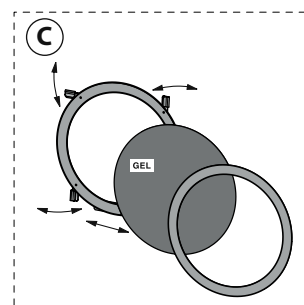
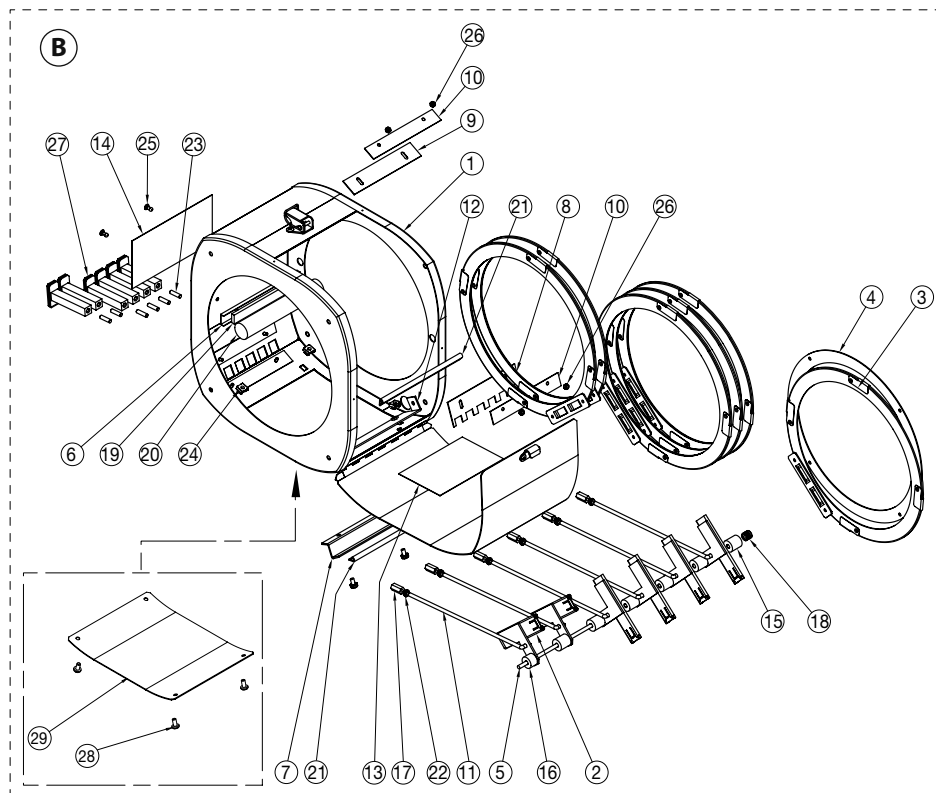

Voir aussi section B - 1 /
See also section B - 1.

Mesures en mm / Measurements are in mm.

Le constructeur se réserve la possibilité de modifier ses matériaux sans avis préalable. Les renseignements mentionnés sur cette notice sont donnés à titre indicatif et ne sauraient présenter de caractère contractuel.

Robert Juliat reserve the right to change or alter any of the items detailed on this page, to increase or improve manufacturing techniques without prior notice.

! ATTENTION - Pour passer une commande de pièces détachées, utiliser toujours les codes. / WARNING - Always use the codes, when ordering spare parts. !



**2000/2500W TUNGSTEN FOLLOWSPOTS /
POURSUITES HALOGÈNE 2000/2500W**

**SPARE PARTS LIST /
NOMENCLATURE PIÈCES DÉTACHÉES**

**1117 &
1117 C**

Section C - 3

REP	CODE	DESCRIPTION
A		Zoom complet / Complete lens tube.
1	1119P20005	Porte lentille avant monté avec lentille / <i>Front lens holder with lens</i> (détails / <i>details</i> : Section C- 5).
2	1119P20010	Porte lentille arrière monté avec lentille / <i>Rear lens holder with lens</i> (détails / <i>details</i> : Section C- 5).
3	1159P20002	Corps + capot de zoom / <i>Complete lens tube hood</i> .
4	1159P20004	Déport de fourche / <i>Yoke bracket</i> .
5	1159P20007	Fourche droite préparée avec cône / <i>Prepared straight yoke with disk</i> .
6	1159P20008	Kit porte verres à ressort / <i>Filter holder with spring</i> (Ø97).
7	1159P20010	Obturbateur manuel / <i>Mechanical shutter</i> (détails / <i>details</i> : Section C- 10).
8	BO04010001	Bouton borne femelle / <i>Female knob</i> .
9	BO10000008	Bouton moleté / <i>Focusing knob</i> .
11	CTM0200009	Courroie dentée / <i>Toothed belt</i> .
12	DJ30226218	Tige / <i>Rod</i> .
13	DJ30694201	Support poignée / <i>Handle holder</i> (Ø30).
14	DJ40095817	Guide de blocage / <i>Blocking plate</i> .
15	DJ40095822	Guide de blocage / <i>Blocking plate</i> .
17	DJ40694400	Bride support de poignée / <i>Attach support</i> (Ø30).
18	DJ40797650	Renfort pour fourche réglable / <i>Reinforcement for adjustable yoke</i> .
19	DJ40800800	Cache oblong / <i>Cover</i> .
20	DJ40927301	Liason gauche de fourche / <i>Left yoke linking plate</i> .
21	DU30222015	Colonnnette / <i>Spacer</i> .
23	DU40032605	Canon de fourche / <i>Bearing</i> .
24	DU40477700	Canon pour blocage de fourche / <i>Yoke blocking bearing</i> .
25	PO00000025	Poignée débrayable / <i>Fast locking handle</i> (M10).
26	VI04010006	Vis / <i>Screw</i> (M4).
27	VI04010012	Vis / <i>Screw</i> (M4).
28	VI04020004	Ecrou / <i>Nut</i> (M4).
29	VI04030010	Rondelle contact à picot / <i>Contact washer</i> (Ø4).
30	VI04040005	Rivet.
31	VI05010029	Vis / <i>Screw</i> (M5).
32	VI05010046	Vis / <i>Screw</i> (M5).
33	VI05030007	Rondelle plate / <i>Washer</i> (Ø5).
37	VI10010018	Vis / <i>Screw</i> (M10).
38	VI10030003	Rondelle plate / <i>Washer</i> (Ø10).
39	VI10030009	Rondelle / <i>Washer</i> .
39	VI10030009	Rondelle / <i>Washer</i> .
40	Section C-9	Commande locale / <i>Local control</i> .
42	DJ40955400	Cache fuite / <i>Cover</i> .
43	ME07100301	Passe fil / <i>Wire protection</i> (Ø9,5).
Dessin sur page C - 4 / Drawing on page C - 4.		
B		Ensemble fourche / Complete yoke.
1	1159P20004	Déport de fourche / <i>Yoke extension</i> .
2	PO00000025	Poignée débrayable / <i>Fast locking handle</i> (M10).
3	DJ30414907	Fourche droite / <i>Straight yoke</i> .
4	DU30482100	Cône mâle / <i>Male disk</i> .
5	DU40477700	Canon pour blocage de fourche / <i>Yoke blocking bearing</i> .
6	VI06010012	Vis / <i>Screw</i> (M6).
7	VI06030003	Rondelle plate / <i>Washer</i> (Ø6).
8	VI10030009	Rondelle / <i>Washer</i> .
9	DJ40434102	Index de fourche / <i>Yoke index</i> .
Dessin sur page C - 4 / Drawing on page C - 4.		

Mesures en mm / Measurements are in mm.

Le constructeur se réserve la possibilité de modifier ses matériels sans avis préalable. Les renseignements mentionnés sur cette notice sont donnés à titre indicatif et ne sauraient présenter de caractère contractuel.

Robert Juliat reserve the right to change or alter any of the items detailed on this page, to increase or improve manufacturing techniques without prior notice.

! ATTENTION - Pour passer une commande de pièces détachées, utiliser toujours les codes. / WARNING - Always use the codes, when ordering spare parts. !



**2000/2500W TUNGSTEN FOLLOWSPOTS /
POURSUITES HALOGÈNE 2000/2500W**

**SPARE PARTS LIST /
NOMENCLATURE PIÈCES DÉTACHÉES**

**1117 &
1117 C**

Section C - 4

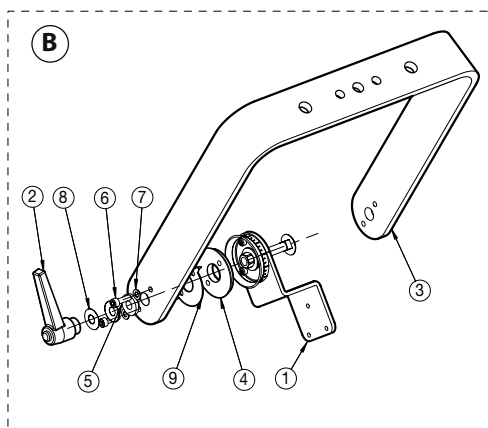
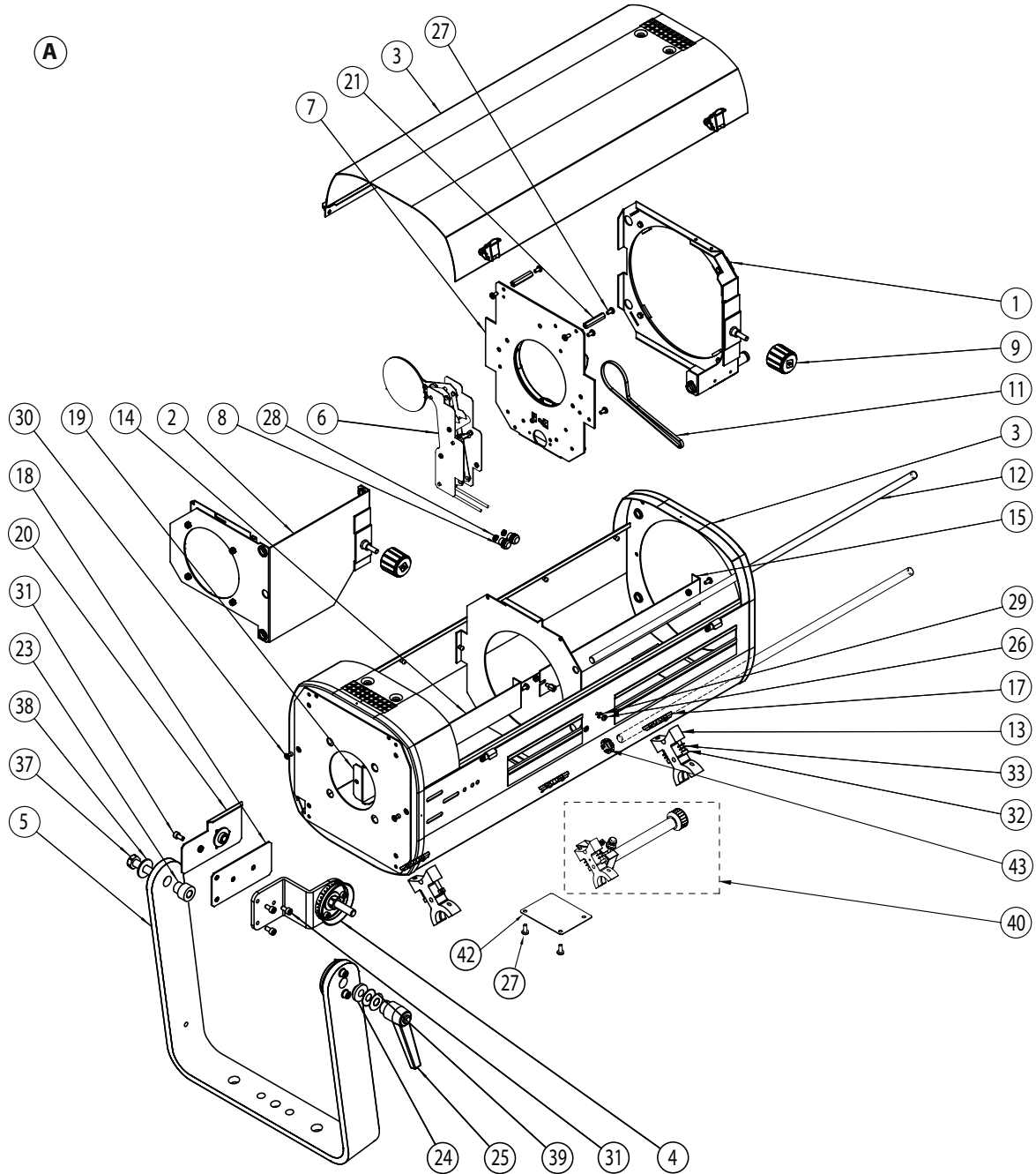

Mesures en mm / Measurements are in mm.

Le constructeur se réserve la possibilité de modifier ses matériels sans avis préalable. Les renseignements mentionnés sur cette notice sont donnés à titre indicatif et ne sauraient présenter de caractère contractuel.

Robert Juliat reserve the right to change or alter any of the items detailed on this page, to increase or improve manufacturing techniques without prior notice.

! ATTENTION - Pour passer une commande de pièces détachées, utiliser toujours les codes. / WARNING - Always use the codes, when ordering spare parts. !



**2000/2500W TUNGSTEN FOLLOWSPOTS /
POURSUITES HALOGÈNE 2000/2500W**

**SPARE PARTS LIST /
NOMENCLATURE PIÈCES DÉTACHÉES**

**1117 &
1117 C**

Section C - 5

REP	CODE	DESCRIPTION
A	1119P20005	Ensemble porte-lentille AV / Front lens holder.
1	900P023003	Porte-lentille avant / <i>Front lens holder</i>
2	DU40454400	Fourreau guidage lentilles / <i>Lens holder guide</i> .
3	DU40423601	Pince lentille / <i>Lens holder</i> .
6	VI04010053	Vis / <i>Screw (M4)</i> .
7	OP20010002	Lentille / <i>Lens</i> .
8	DU40754800	Palier fendu pour porte-lentille / <i>Ring bearing</i> .
9	DU40063800	Tige porte-bouton / <i>Knob axle</i> .
10	VI14050001	Circlips extérieur / <i>Outer clips (Ø14)</i> .
11	VI04030005	Rondelle / <i>Contact washer (Ø4)</i> .

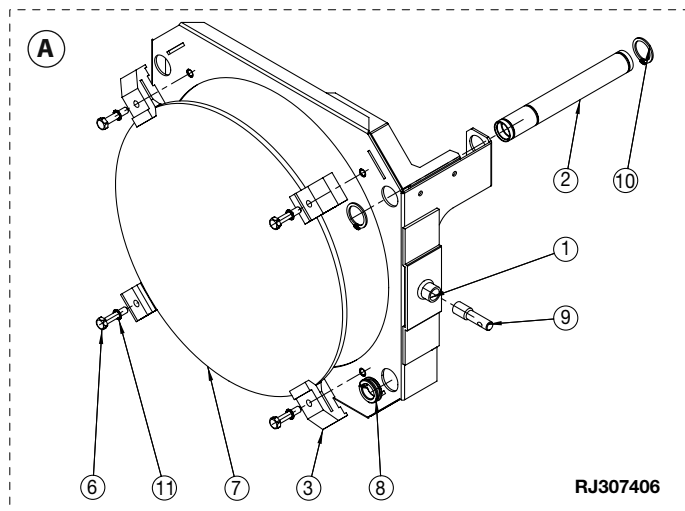

D	1119P20010	Ensemble porte-lentille AR / Rear lens holder.
1	1119P20001	Porte-lentille arrière / <i>Rear lens holder</i> .
2	FPADIV0025	Porte-verre dépoli / <i>Frosted glass holder</i> .
3	VI04010006	Vis / <i>Screw (M4)</i> .
4	DJ40450802	Rondelle porte-lentille / <i>Lens disk</i> .
5	DU30222138	Colonnnette / <i>Spacer</i> .
6	OP11010004	Lentille / <i>Lens</i> .
7	DJ40505000	Rondelle de pression / <i>Washer</i> .
8	DU40063800	Tige porte bouton / <i>Knob axle</i> .
9	DU40754800	Palier PTFE fendu pour porte-lentille / <i>Ring bearing</i> .
10	VI04020001	Ecrou / <i>Nut (M4)</i> .
11	VI04030010	Rondelle contact à picot / <i>Contact washer (Ø4)</i> .

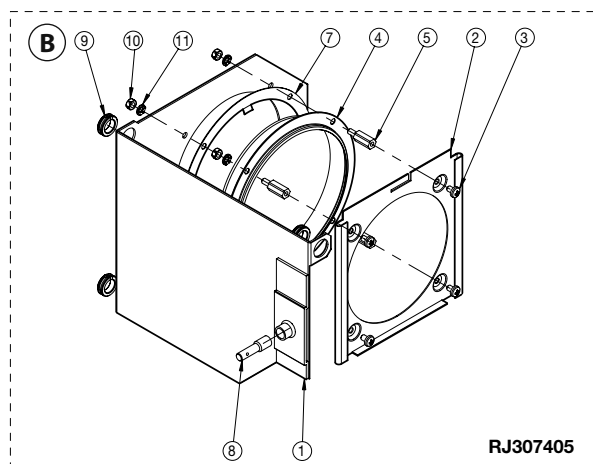

Mesures en mm / Measurements are in mm.

Le constructeur se réserve la possibilité de modifier ses matériels sans avis préalable. Les renseignements mentionnés sur cette notice sont donnés à titre indicatif et ne sauraient présenter de caractère contractuel.

Robert Juliat reserve the right to change or alter any of the items detailed on this page, to increase or improve manufacturing techniques without prior notice.

! ATTENTION - Pour passer une commande de pièces détachées, utiliser toujours les codes. / WARNING - Always use the codes, when ordering spare parts. !



**2000/2500W TUNGSTEN FOLLOWSPOTS /
POURSUITES HALOGÈNE 2000/2500W**

**SPARE PARTS LIST /
NOMENCLATURE PIÈCES DÉTACHÉES**

**1417 &
1417 C**

Section C - 6

REP	CODE	DESCRIPTION
A		Zoom complet / Complete lens tube.
1	1159P20008	Kit porte-verres / Filter holder (Ø97).
2	1159P20010	Obturbateur manuel / Mechanical shutter (détails / details : Section C- 10).
3	1419P20006	Ensemble porte-lentille avant / Complete front lens holder (détails / details : Section C- 8).
4	1419P20007	Porte-lentille AR / Rear lens holder (détails / details : Section C- 8).
5	1459P20002	Montage corps + capot / Lens tube + bonnet.
6	BO04010001	Bouton borne femelle / Female knob.
7	BO10000008	Bouton moleté / Focusing knob.
8	CTM0200009	Courroie dentée / Belt.
9	DJ30226206	Tige / Rod.
10	DJ30694203	Support de poignée / Handle holder.
11	DJ40095801	Guide de blocage / Blocking plate.
12	DJ40095817	Guide de blocage / Blocking plate.
13	DJ40694400	Bride support de poignée / Attach support.
14	DJ40955400	Cache fuite / Cover.
15	DU30222017	Colonnnette / Spacer.
16	DU30222021	Colonnnette / Spacer.
17	DU30222127	Colonnnette / Spacer.
18	VI04020004	Ecrou / Nut (M4).
19	VI04012002	Filet / Thread (M4).
20	VI04010006	Vis / Screw (M4).
21	VI04010012	Vis / Screw (M4).
23	VI04020001	Ecrou / Nut (M4).
24	VI04020005	Ecrou autofreiné à bague nylon / Locknut (M4).
25	VI04030010	Rondelle contact à picot / Contact washer (Ø4).
26	VI04040005	Rivet.
27	VI05010046	Vis / Screw (M5).
29	ME07100301	Passe fil / Wire pass (Ø9.5).
30	Section C- 9	Commande locale / Local control.

Dessins sur page C - 7 / Drawings on page C - 7

B		Ensemble fourche droite / Complete straight yoke.
1	1419P20002	Déport de fourche / Yoke extension.
2	BO06010003	Bouton de serrage / Tightening knob.
3	DJ40434102	Index de fourche / Yoke index.
4	DJ40555600	Bride de maintien cable / Cable lock.
5	DJ40696100	Rondelle / Washer (Ø58).
6	DJ30414907	Fourche droite / Straight yoke.
7	DU30221959	Entretoise lisse / Spacer.
8	DU30222030	Colonnnette / Spacer.
9	DU30482100	Cône mâle / Male axle.
10	DU40477700	Canon pour blocage de fourche / Yoke blocking bearing.
11	PO00000025	Poignée débrayable / Fast locking handle (M10).
12	VI06010012	Vis / Screw (M6).
13	VI06010018	Vis / Screw (M6).
14	VI06020012	Ecrou frein fendu / Locknut (M6).
15	VI06030003	Rondelle plate / Washer (Ø6).
16	VI10010005	Vis / Screw (M10).
17	VI10030003	Rondelle plate / Washer (Ø10).
18	VI10030009	Rondelle / Washer.

Dessins sur page C - 7 / Drawings on page C - 7

Mesures en mm. / Measurements are in mm.

Le constructeur se réserve la possibilité de modifier ses matériels sans avis préalable. Les renseignements mentionnés sur cette notice sont donnés à titre indicatif et ne sauraient présenter de caractère contractuel.

Robert Juliat reserve the right to change or alter any of the items detailed on this page, to increase or improve manufacturing techniques without prior notice.

! ATTENTION - Pour passer une commande de pièces détachées, utiliser toujours les codes. / WARNING - Always use the codes, when ordering spare parts. !



2000/2500W TUNGSTEN FOLLOWSPOTS / POURSUITES HALOGÈNE 2000/2500W

SPARE PARTS LIST /
NOMENCLATURE PIÈCES DÉTACHÉES

1417 &
1417 C

Section C - 7

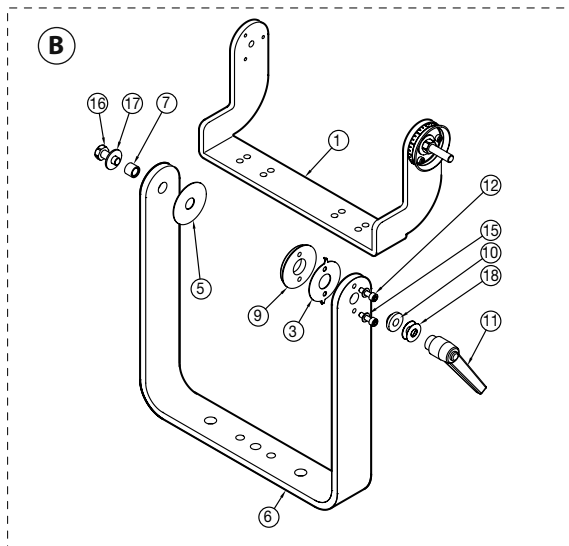
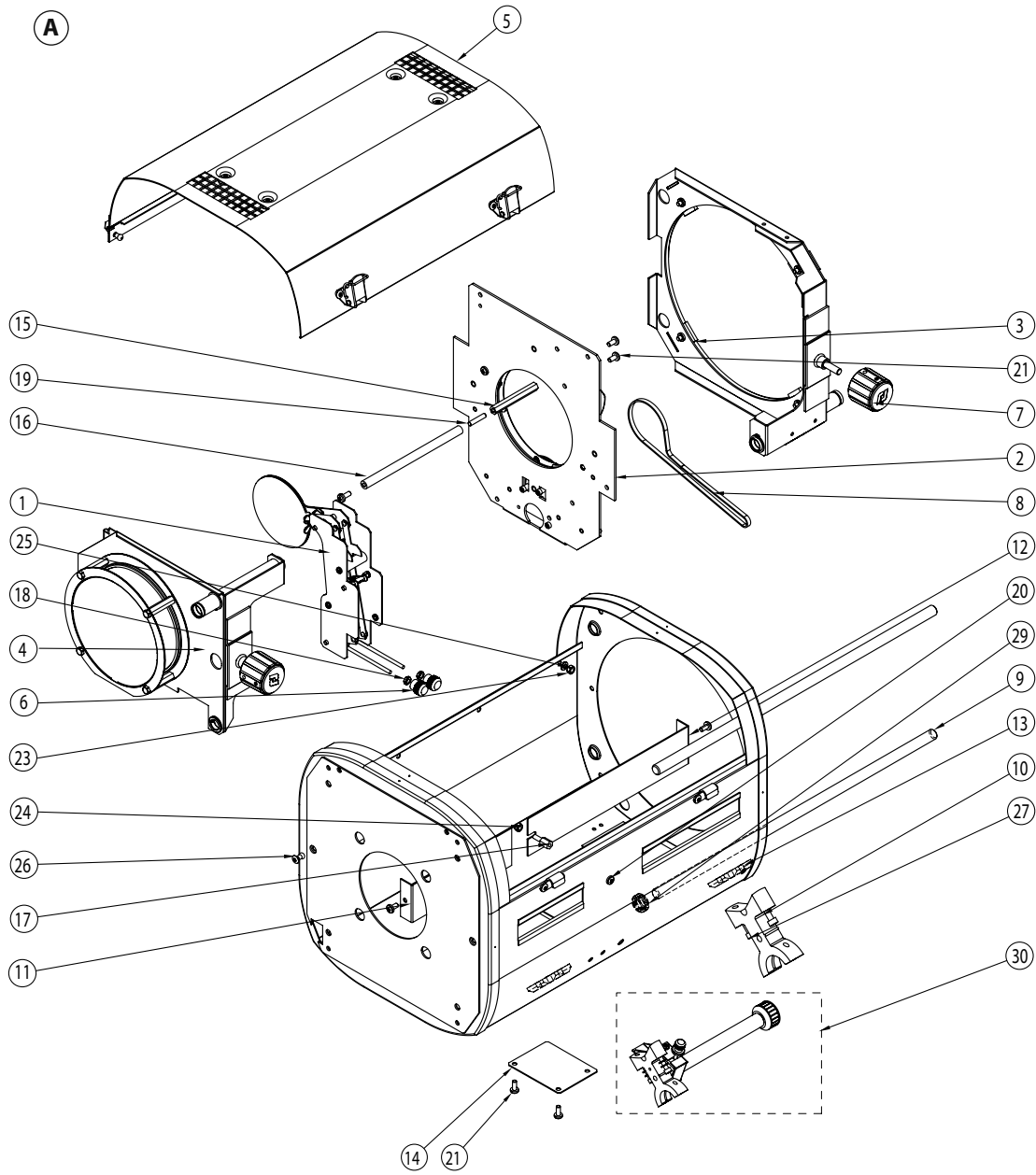

Mesures en mm / Measurements are in mm.

Le constructeur se réserve la possibilité de modifier ses matériels sans avis préalable. Les renseignements mentionnés sur cette notice sont donnés à titre indicatif et ne sauraient présenter de caractère contractuel.

Robert Juliat reserve the right to change or alter any of the items detailed on this page, to increase or improve manufacturing techniques without prior notice.

! ATTENTION - Pour passer une commande de pièces détachées, utiliser toujours les codes. / WARNING - Always use the codes, when ordering spare parts. !



**2000/2500W TUNGSTEN FOLLOWSPOTS /
POURSUITES HALOGÈNE 2000/2500W**

**SPARE PARTS LIST /
NOMENCLATURE PIÈCES DÉTACHÉES**

**1417 &
1417 C**

Section C - 8

REP	CODE	DESCRIPTION
B	1419P20006	Ensemble porte-lentille AV / Front lens holder.
1	900P023003	Porte-lentille avant / Front lens holder
2	DU40454400	Fourreau guidage lentilles / Lens holder guide.
3	DU40423601	Pince lentille / Lens holder.
6	VI04010053	Vis / Screw (M4).
7	DU40754800	Palier fendu pour porte lentille / Ring bearing.
8	DU40063800	Tige porte bouton / Knob axle.
9	VI14050001	Circlips extérieur / Outer clip (Ø14).
10	OP20010004	Lentille / Lens.
11	VI04030005	Rondelle / Contact washer.

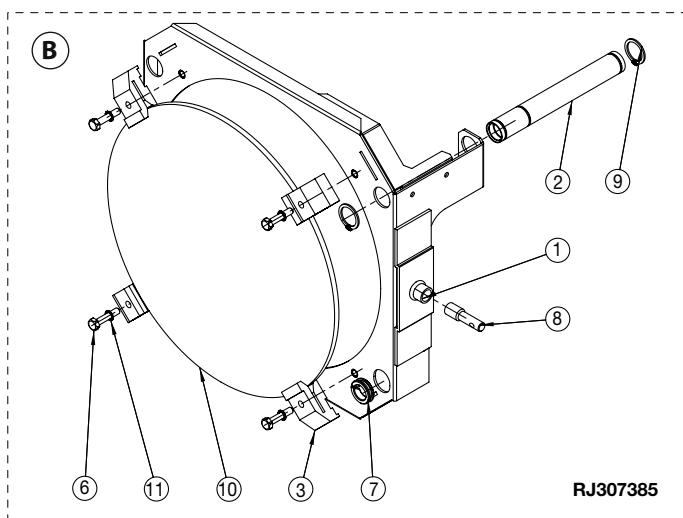

C	1417P20001	Ensemble porte-lentille AR / Rear lens holder.
1	1439P20004	Porte-lentille arrière / Rear lens holder.
2	FPADIV0025	Porte-verre dépoli / Frosted glass holder
3	DJ40505000	Rondelle de pression / Washer.
5	DJ40450802	Rondelle porte-lentille / Lens disk.
6	OP11010004	Lentille / Lens.
7	VI04010006	Vis / Screw (M4).
8	DU30222127	Colonnnette / Spacer.
9	DU30222013	Colonnnette / Spacer.
10	VI04010055	Vis / Screw (M4).
11	DU40063800	Tige porte bouton / Knob axle.
12	DU40454400	Fourreau guidage lentilles / Lens holder guide.
13	VI14050001	Circlips extérieur / Outer clips.
14	DU40754800	Palier PTFE fendu pour porte lentille / Ring bearing.

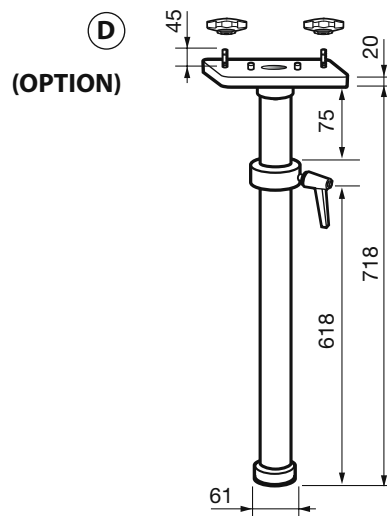
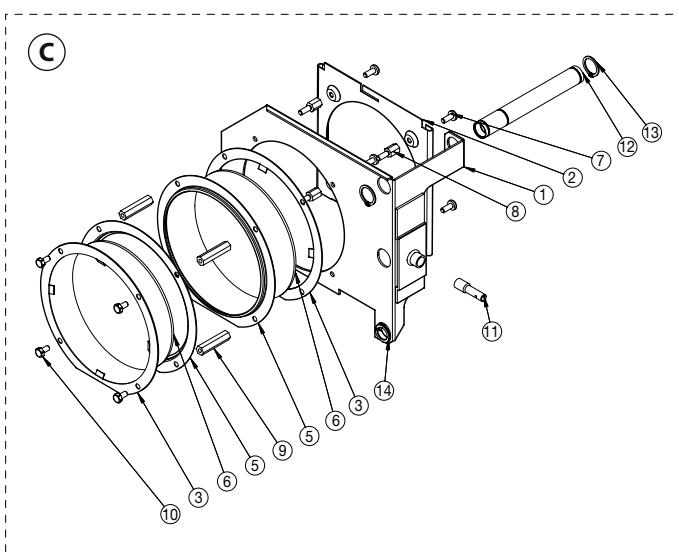

D	FPAFIX0048	Ensemble jambe pour projecteur de pont / Complete RJ overhead stand. Voir nomenclature / Refer to spare parts list : DN40975100
----------	-------------------	---

! ATTENTION - Pour passer une commande de pièces détachées, utiliser toujours les codes. / WARNING - Always use the codes, when ordering spare parts. !

Mesures en mm. / Measurements are in mm.

Le constructeur se réserve la possibilité de modifier ses matériels sans avis préalable. Les renseignements mentionnés sur cette notice sont donnés à titre indicatif et ne sauraient présenter de caractère contractuel.

Robert Juliat reserve the right to change or alter any of the items detailed on this page, to increase or improve manufacturing techniques without prior notice.



**2000/2500W TUNGSTEN FOLLOWSPOTS /
POURSUITES HALOGÈNE 2000/2500W**

**SPARE PARTS LIST /
NOMENCLATURE PIÈCES DÉTACHÉES**

**1117 & 1117C
1417 & 1417C**

Section C - 9

REP	CODE	DESCRIPTION
A	1159P20008	Ensemble dépoli basculant / Soft filter holder with flip lever.
1	DJ40958800	Flasque porte-verres / Filter holder counter plate.
2	DJ40959000	Bielle / Arm support.
3	DJ40958900	Contre flasque porte-verre / Filter holder inner plate.
4	DJ40955800	Levier pour ressort / Lever for spring.
5	DU40958700	Axe pivot / Axle (Ø5, M4).
6	DJ40923751	Porte-verre / Filter holder.
7	DJ40923951	Levier de manoeuvre / Lever arm.
8	1159P20005	Porte-verre équipé dépoli / Filter holder equipped with soft filter (Ø97).
10	ME10010221	Manchon silicone / Silicone protection.
11	DU30222016	Colonnette / Spacer.
12	DJ40929500	Tige de manoeuvre / Lever arm.
13	DT40504800	Ressort / Spring.
14	VI03023004	Colonnette traversante à sertir / Spacer.
15	VI04030002	Rondelle plate / Washer (Ø4).
16	VI04010019	Vis / Screw (M4 x 10).
17	VI04020017	Ecrou frein fendu / Locknut (M4).
18	VI04020014	Ecrou à oreilles / Wing nut (M4).
19	VI04030009	Rondelle plate / Washer.
20	VI04040022	Rivet.
B		Ensemble commande locale / Complete mechanical local control (ALEX).
		Ensemble commande locale / Complete mechanical local control (GINGER).
1	DU40695901	Molette de commande / Control stick (Ø18 - ALEX).
2	DU40695904	Molette de commande / Control stick (Ø18 - GINGER).
3	BO04010005	Bouton moleté / Gripping wheel (Ø16 M4 femelle / female).
4	BO04010001	Bouton borne femelle / Female button.
5	CTM0300002	Roue dentée / Toothed wheel.
6	DJ30694103	Cache pour courroie / Belt cover (coté droit / right side).
7	DJ30694201	Support poignée / Handle holder (Ø30).
8	DJ40694753	Support de cache courroie / Belt cover holder.
9	DJ40895900	Languette de serrage / Braking plate.
10	DU40694801	Axe pour molette / Axle.
11	DU40694802	Axe pour molette / Axle.
12	DU40695000	Vernier sur molette / Wheel control.
13	DE40691904	Etiquette repère molette pour obturateur / Index sticker (Ø100).
14	VI04020017	Ecrou frein fendu / Locknut (M4).
15	VI04012003	Filet / Thread (M4).
16	VI04010013	Vis / Screw (M4).
17	VI04010024	Vis / Screw (M4).
18	VI04010065	Vis sans tête à bout plat / Headless screw (M4).
19	VI06030001	Rondelle plate / Washer.
20	VI05010046	Vis / Screw (M5).

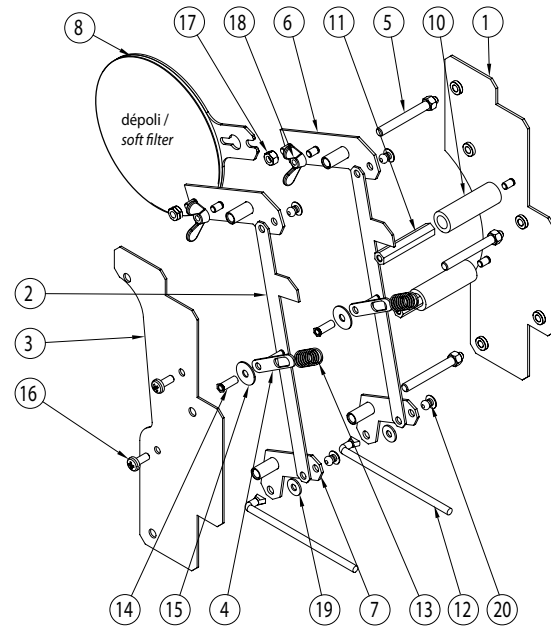
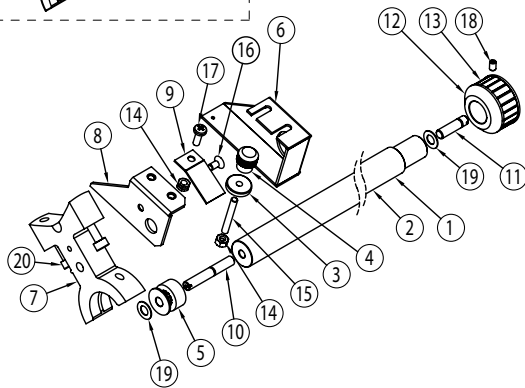
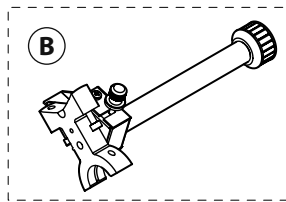
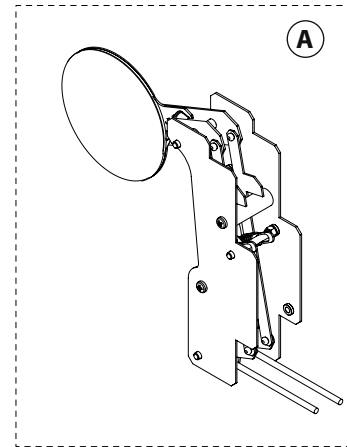

Mesures en mm / Measurements are in mm.

Le constructeur se réserve la possibilité de modifier ses matériels sans avis préalable. Les renseignements mentionnés sur cette notice sont donnés à titre indicatif et ne sauraient présenter de caractère contractuel.

Robert Juliat reserve the right to change or alter any of the items detailed on this page, to increase or improve manufacturing techniques without prior notice.

! ATTENTION - Pour passer une commande de pièces détachées, utiliser toujours les codes. / WARNING - Always use the codes, when ordering spare parts. !



**2000/2500W TUNGSTEN FOLLOWSPOTS /
POURSUITES HALOGÈNE 2000/2500W**

**SPARE PARTS LIST /
NOMENCLATURE PIÈCES DÉTACHÉES**

**1117 & 1117C
1417 & 1417C**

Section C - 10

REP	CODE	DESCRIPTION
C	1159P20010	Ensemble obturateur manuel / Complete mechanical dimmer (Ø100).
1	1159P20009	Obturateur prémontée / Pre-mounted shutter (Ø100).
2	DU40793300	Roue dentée 60 dents / 60 teeth gear.
3	DJ40793400	Flasque / Flange.
4	DU40704500	Axe support volet / Axle support.
5	DU30221976	Galet tendeur / Idler roller.
6	DT40637200	Ressort de rappel / Spring.
7	DU30221970	Entretoise lisse / Spacer.
9	VI03230001	Rondelle plate / Washer.
10	VI03030006	Rondelle plate / Washer (Ø3).
11	VI03020003	Ecrou autofreiné à bague nylon / Locknut (M3).
12	VI03010007	Vis / Screw (M3).
13	VI03010042	Vis / Screw (M3).
14	DU30221975	Entretoise lisse / Spacer.

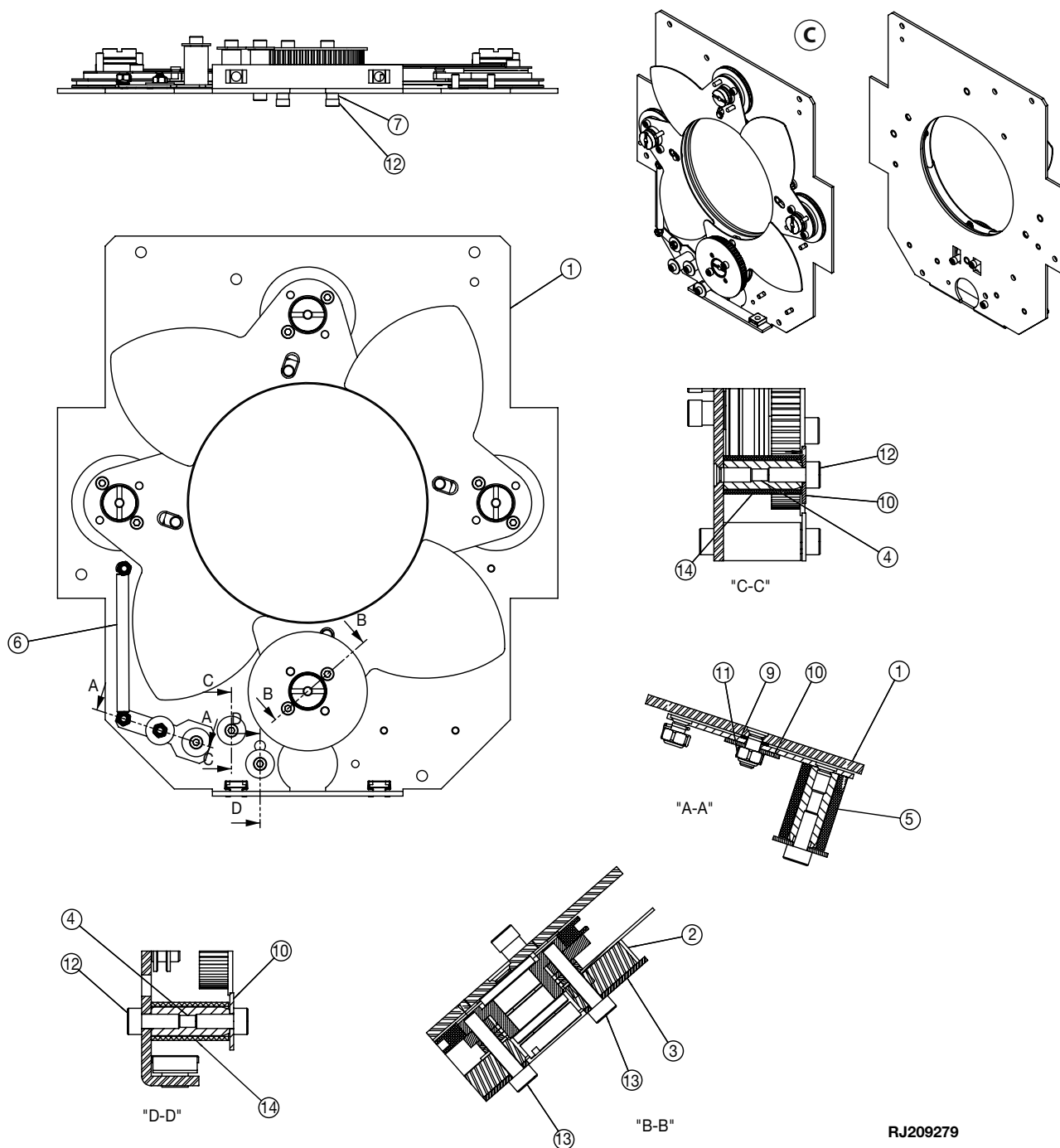

RJ209279

Mesures en mm / Measurements are in mm.

Le constructeur se réserve la possibilité de modifier ses matériaux sans avis préalable. Les renseignements mentionnés sur cette notice sont donnés à titre indicatif et ne sauraient présenter de caractère contractuel.

Robert Juliat reserve the right to change or alter any of the items detailed on this page, to increase or improve manufacturing techniques without prior notice.

! ATTENTION - Pour passer une commande de pièces détachées, utiliser toujours les codes. / WARNING - Always use the codes, when ordering spare parts. !



**2000/2500W TUNGSTEN FOLLOWSPOTS /
POURSUITES HALOGÈNE 2000/2500W**

**SPARE PARTS LIST /
NOMENCLATURE PIÈCES DÉTACHÉES**

**1117 & 1117C
1417 & 1417C**

Section C - 11

REP	CODE	DESCRIPTION
1	1119P10000	Lanterne prémontée / <i>Premounted lamp house.</i>
3	DU30221917	Entretoise lisse / <i>Spacer.</i>
4	DU30221925	Entretoise lisse / <i>Spacer.</i>
5	1017P10004	Cache ventilation lanterne / <i>Fan cover.</i>
6	1017P10005	Cordon lanterne / <i>Power cable - 230V</i> (détails / <i>details : Section C - 14.</i>
	1017P10103	Cordon lanterne / <i>Power cable - 110V</i> (détails / <i>details : Section C - 14.</i>
7	DU40236105	Tige guide lanterne / <i>Lantern rod.</i>
8	VI04010019	Vis / <i>Screw (M4).</i>
9	VI04030010	Rondelle contact à picot / <i>Contact washer (Ø4).</i>
10	VI04020001	Ecrou / <i>Nut (M4).</i>
11	VI06030008	Rondelle contact à picot / <i>Contact washer (Ø6).</i>
12	VI06020001	Ecrou / <i>Nut (M6).</i>
13	DE40768900	Plaque de contrôle / <i>Identification plate (230V).</i>
	DE40769000	Plaque de contrôle / <i>Identification plate (110V).</i>
14	VI02440006	Rivet.
15	700P012019	Capot / <i>Hood.</i>
16	VI04040005	Rivet.
17	DE40570000	Étiquette / <i>Sticker (ON-OFF).</i>
18	DE40506001	Étiquette Précautions de lampe.
19	DE40506002	<i>Lamp precautions sticker.</i>

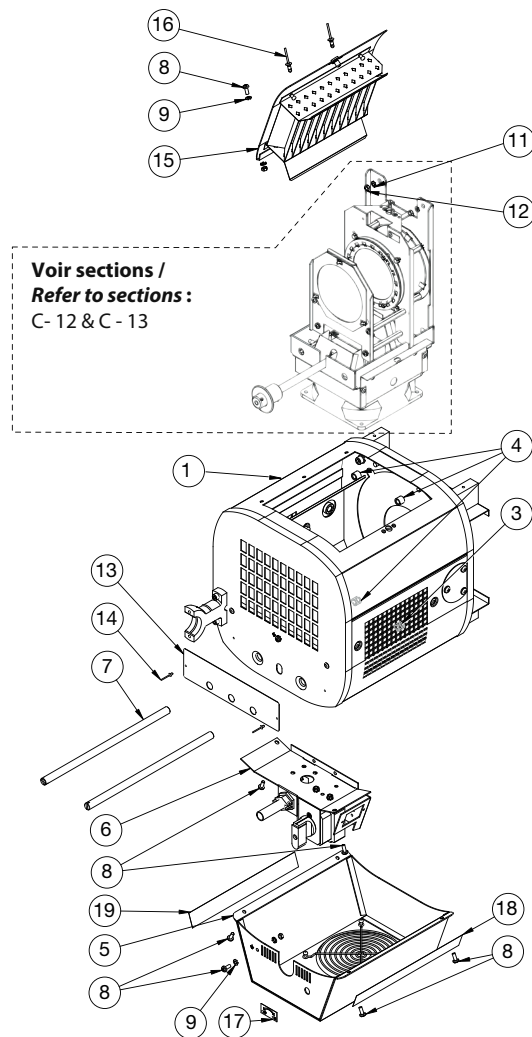

Mesures en mm / Measurements are in mm.

Le constructeur se réserve la possibilité de modifier ses matériels sans avis préalable. Les renseignements mentionnés sur cette notice sont donnés à titre indicatif et ne sauraient présenter de caractère contractuel.

Robert Juliat reserve the right to change or alter any of the items detailed on this page, to increase or improve manufacturing techniques without prior notice.

! ATTENTION - Pour passer une commande de pièces détachées, utiliser toujours les codes. / WARNING - Always use the codes, when ordering spare parts. !



**2000/2500W TUNGSTEN FOLLOWSPOTS /
POURSUITES HALOGÈNE 2000/2500W**

**SPARE PARTS LIST /
NOMENCLATURE PIÈCES DÉTACHÉES**

**1117 & 1117C
1417 & 1417C**

Section C - 12

REP	CODE	DESCRIPTION
B		Support optique / Optic holder.
2	Section C - 13	Douille / Socket (G22).
3	Section C - 14	Ensemble ventilation lanterne / Lantern fan kit.
4	DJ20452900	Berceau support optique / Optic kit.
5	DJ20484401	Buse de ventilation / Air tunnel.
6	VI05010004	Vis / Screw (M5).
7	VI04040005	Rivet.
C	Section C - 13	Ensemble optique / Complete optic.
<p>RJ307277</p>		
D	PD10170012	Fourche renforcée orientable / Heavy duty adjustable yoke.
1	DJ30607400	Fourche / Yoke.
5	DJ30645400	Bras orientable / Directional arm.
7	DU30482100	Cône mâle / Male axle.
8	DJ40434102	Index de fourche / Yoke index.
9	DU40022200	Palier delrin / Plastic stud.
10	VI06030003	Rondelle plate / Washer (Ø6).
11	VI06010012	Vis / Screw (M6).
12	VI08010022	Vis / Screw (M8).
13	VI08030008	Rondelle / Washer (Ø8).
<p>RJ407654</p>		
E	FPADIV0030	Support gobo / Gobo holder.

Mesures en mm / Measurements are in mm.

Le constructeur se réserve la possibilité de modifier ses matériels sans avis préalable. Les renseignements mentionnés sur cette notice sont donnés à titre indicatif et ne sauraient présenter de caractère contractuel.

Robert Juliat reserve the right to change or alter any of the items detailed on this page, to increase or improve manufacturing techniques without prior notice.

! ATTENTION - Pour passer une commande de pièces détachées, utiliser toujours les codes. / WARNING - Always use the codes, when ordering spare parts. !



**2000/2500W TUNGSTEN FOLLOWSPOTS /
POURSUITES HALOGÈNE 2000/2500W**

**SPARE PARTS LIST /
NOMENCLATURE PIÈCES DÉTACHÉES**

**1117 & 1117C
1417 & 1417C**

Section C - 13

REP	CODE	DESCRIPTION
A	700P012201	Ensemble douille G22 complet / Complete socket G22.
B	1017P10008	Kit douille G22 + support + carré + câbles / G22 socket set with wires.
C	PD70000038	Mécanisme de commande seul / Control mechanism only.
1	DJ40552201	Support de douille / Socket holder.
2	SOG2200004	Douille G22 céramique / G22 socket.
4	DU40601100	Carré de retenue d'axe pour douille / Axle end support.
5	VI04010065	Vis sans tête / Set screw (M4).
6	DU40601200	Canon d'étrier de serrage douille / Tightening stud.
7	DU40601300	Axe pour douille / Socket axle.
8	DU40601400	Poussoir / Pushing button.
9	DU40601500	Tirant / Pulling handle.
10	DJ30223126	Tube (Ø10).
11	DT40244800	Ressort / Spring.

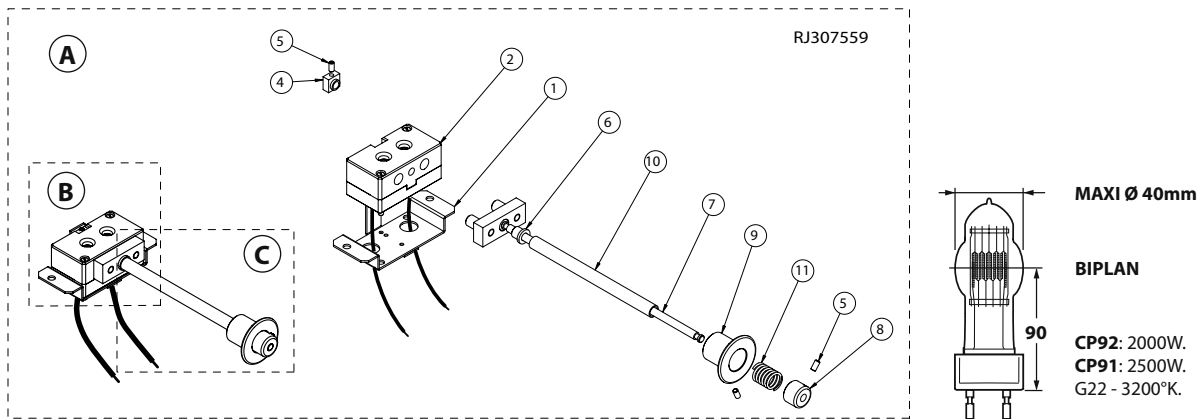

D	700P012015	Ensemble optique lanterne / Complete lamp house optic kit.
1	DJ30439401	Support asphérique / Aspheric holder.
2	DJ30464501	Porte-miroir / Mirror holder.
3	DJ40440100	Rondelle de maintien asphérique / Aspheric ring support (Ø80).
4	DJ40440200	Rondelle de pression asphérique / Aspheric lens pressure ring.
5	DJ40450802	Rondelle porte lentille / Lens holder ring (Ø110).
6	DJ40461900	Plaque signalétique pour condenseur / Condenser identification plate.
7	DJ40504600	Plaque de retenu miroir / Mirror disk.
8	DJ40505000	Rondelle de pression pour lentilles / Lens pressure ring (Ø110).
9	DU30221902	Entretoise lisse / Spacer.
10	DU30221963	Entretoise lisse / Spacer.
11	DU30222015	Colonnnette / Spacer.
12	DU30222067	Colonnnette / Spacer.
14	VI04010055	Vis / Screw (M4).
15	VI04030010	Rondelle contact à picots / Contact washer (Ø4).
16	VI04010006	Vis / Screw (M4).
18	VI03010012	Vis / Screw (M3).
19	VI03020001	Ecrou / Nut (M3).
20	VI03240007	Rivet.
21	VI03020007	Ecrou plate base plate / Nut.
22	MI00000012	Miroir / Mirror.
23	OP11040001	Lentille / Lens.
24	OP08020002	Lentille asphérique / Aspheric lens.

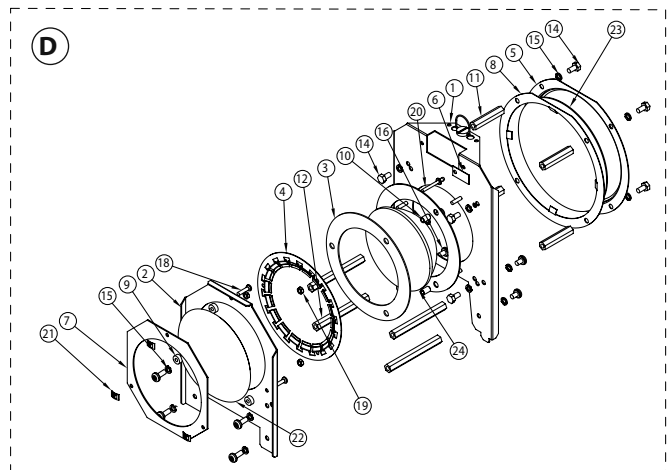

Mesures en mm / Measurements are in mm.

Le constructeur se réserve la possibilité de modifier ses matériels sans avis préalable. Les renseignements mentionnés sur cette notice sont donnés à titre indicatif et ne sauraient présenter de caractère contractuel.

Robert Juliat reserve the right to change or alter any of the items detailed on this page, to increase or improve manufacturing techniques without prior notice.

! ATTENTION - Pour passer une commande de pièces détachées, utiliser toujours les codes. / WARNING - Always use the codes, when ordering spare parts. !



**2000/2500W TUNGSTEN FOLLOWSPOTS /
POURSUITES HALOGÈNE 2000/2500W**

**SPARE PARTS LIST /
NOMENCLATURE PIÈCES DÉTACHÉES**

**1117 & 1117C
1417 & 1417C**

Section C - 14

REP	CODE	DESCRIPTION
A	1017P10005 1017P10103	Cordon lanterne / Lamp house cable (230V). Cordon lanterne / Lamp house cable (110V).
1	DJ20550101	Support serre câble / Cable gland holder.
2	DJ40562700	Support inter bipolaire / 2 pole circuit breaker holder.
3	DJ20550103	Support prise / Plug holder.
4	DJ30550202	Cache isolant AR / Rear cover.
5	VI04020009	Ecrou cage / Nut cage (M4).
6	VI04030010	Rondelle contact à picot / Contact washer (M4).
7	VI04020001	Ecrou / Nut (M4).
8	VI04040005	Rivet.
9	ME07130101	Serre câble / Cable gland.
10	ME07130201	Contre écrou / Nut.
11	ME10010205	Manchon silicone / Silicon protection.
12	ME04100019	Interrupteur / Switch (40A, 2 pole).
13	VI04010042	Vis / Screw (M4).
14	1017P10013	Câble lanterne + prise / Lamp house cable with plug (230V).
	1017P10014	Câble lanterne / Lamp house cable (110V).
15	ME06200407	Barrette Jonction / Terminal.
16	VI04010039	Vis / Screw (M4).
B	1017P10009 1017P10101	Ensemble ventilateur / Fan parts (230V). Ensemble ventilateur / Fan parts (110V).
1	700P012012	Boitier sup ventilateur / Upper fan unit.
2	ME14220202	Ventilateur / Fan (230V).
	ME14115201	Ventilateur / Fan (110V).
3	VI04020010	Ecrou cage / Nut cage (M4).
4	DJ30452801	Cache sur l'avant / Front protection plate.
5	VI04040005	Rivet.
6	VI04010012	Vis / Screw (M4).
7	VI04030010	Rondelle contact à picots / Contact washer (Ø4).
8	VI04010064	Vis / Screw (M4).

Mesures en mm / Measurements are in mm.

Le constructeur se réserve la possibilité de modifier ses matériels sans avis préalable. Les renseignements mentionnés sur cette notice sont donnés à titre indicatif et ne sauraient présenter de caractère contractuel.

Robert Juliat reserve the right to change or alter any of the items detailed on this page, to increase or improve manufacturing techniques without prior notice.

RJ307275

! ATTENTION - Pour passer une commande de pièces détachées, utiliser toujours les codes. / WARNING - Always use the codes, when ordering spare parts. !



**2000/2500W TUNGSTEN FOLLOWSPOTS /
POURSUITES HALOGÈNE 2000/2500W**

**SPARE PARTS LIST /
NOMENCLATURE PIÈCES DÉTACHÉES**

**1117 & 1117C
1417 & 1417C**

Section C - 15

REP	CODE	DESCRIPTION
A	FPAIRIS019	Ensemble cassette iris montée / Complete black-out iris cassette.
1	DJ30659250	Platine cassette iris / Iris main plate.
2	DU40659100	Axe galet de guidage / Roller axle.
3	DU40659000	Galet de guidage en téflon / Teflon roller.
4	DJ40659550	Plaque porte-galets mobile / Mobile roller support.
5	DU40659300	Colonnnette point fixe iris / Strut fixing point for iris.
6	DJ40659400	Volets protège lames / Protection blades.
7	DU40659800	Ensemble côté commande avec palier serti / Side unit control with crimped bearing.
8	DU40478200	Axe de roue dentée / Gear axle.
9	DU40659600	Pignon intermédiaire 96 dents / 96 gear (module 0,5).
10	PO00000028	Poignée débrayable noire femelle / Female black fast locking handle (M8).
11	DU40231500	Pignon conique 18 dents / 18 teeth gear (module 1).
12	DJ40797900	Plaque de maintien soudée / Welded plate.
13	DU40638700	Axe de manoeuvre / Driving axle.
14	DU40088600	Roue 120 dents avec pignon conique serti / 120 teeth gear with crimped gear.
15	VI0303009	Rondelle plate / Washer (Ø3).
16	VI04030002	Rondelle plate / Washer (Ø4).
17	VI04030003	Rondelle plate / Washer (Ø4).
18	VI08030006	Rondelle contact à picot / Contact washer (Ø8).
19	VI03010003	Vis / Screw (M3).
20	VI03010037	Vis / Screw (M3).
21	VI03010006	Vis / Screw (M3).
22	VI03010026	Vis / Screw (M3).
23	VI04010002	Vis sans tête à bout cuvette / Setscrew (M4).
24	VI03010027	Vis / Screw (M3 x 10).
25	VI04020017	Ecrou frein fendu / Locknut (M4).
26	DU30221957	Entretoise lisse / Spacer.
27	DU30221951	Entretoise lisse / Spacer.
28	DU30222138	Colonnnette / Spacer.
29	IN75000004	Iris nu / Iris (Ø75).
30	CF00000006	Frein filet / Locking glue.
31	BO06010001	Bouton borne femelle / Female end knob.
32	VI06030001	Rondelle plate / Washer (Ø6).

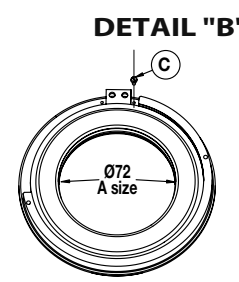
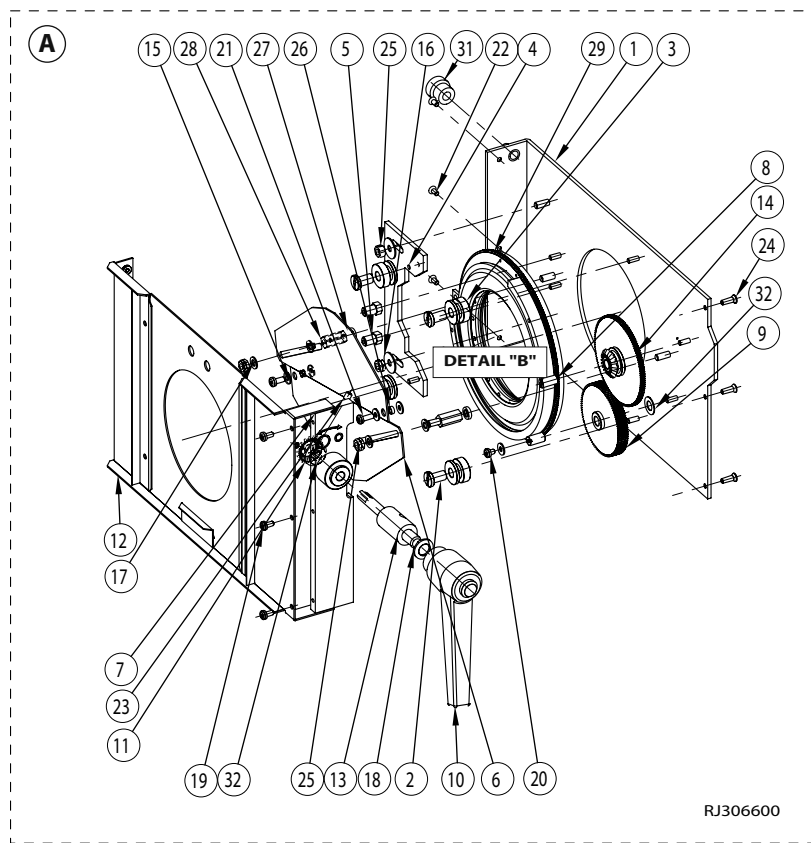

Position vis rep "C" pour Ø72 /
Rep "C" screw (VI02010005)
position for Ø72 :
1039 - 1439 - 1017 - 1019 - 1119 -
1149 & 1159.

Mesures en mm / Measurements are in mm.

RJ306600

Le constructeur se réserve la possibilité de modifier ses matériels sans avis préalable. Les renseignements mentionnés sur cette notice sont donnés à titre indicatif et ne sauraient présenter de caractère contractuel.

Robert Juliat reserve the right to change or alter any of the items detailed on this page, to increase or improve manufacturing techniques without prior notice.

! ATTENTION - Pour passer une commande de pièces détachées, utiliser toujours les codes. / WARNING - Always use the codes, when ordering spare parts. !